

# Logic Board

Model 050DCRJWFMC

## ⚠️ ⚡ WARNING

To prevent possible SERIOUS INJURY or DEATH:

- Disconnect ALL electric and battery power BEFORE performing ANY service or maintenance.

## ⚠️ CAUTION

To prevent damage to the receiver/logic board, DO NOT touch printed circuit board of replacement receiver/logic board during installation. ALWAYS wear protective gloves and eye protection when changing the battery or working around the battery compartment.



**WARNING:** This product can expose you to chemicals including lead, which are known to the State of California to cause cancer or birth defects or other reproductive harm. For more information go to [www.P65Warnings.ca.gov](http://www.P65Warnings.ca.gov).

**NOTICE:** This device complies with Part 15 of the FCC rules and Industry Canada's license-exempt RSSs. Operation is subject to the following two conditions: (1) this device may not cause harmful interference, and (2) this device must accept any interference received, including interference that may cause undesired operation.

Any changes or modifications not expressly approved by the party responsible for compliance could void the user's authority to operate the equipment.

This device must be installed to ensure a minimum 20 cm (8 in.) distance is maintained between users/bystanders and device.

This device has been tested and found to comply with the limits for a Class B digital device, pursuant to part 15 of the FCC rules and Industry Canada ICES standard. These limits are designed to provide reasonable protection against harmful interference in a residential installation. This equipment generates, uses and can radiate radio frequency energy and, if not installed and used in accordance with the instructions, may cause harmful interference to radio communications. However, there is no guarantee that interference will not occur in a particular installation. If this equipment does cause harmful interference to radio or television reception, which can be determined by turning the equipment off and on, the user is encouraged to try to correct the interference by one or more of the following measures:

- Reorient or relocate the receiving antenna.
- Increase the separation between the equipment and receiver.
- Connect the equipment into an outlet on a circuit different from that to which the receiver is connected.
- Consult the dealer or an experienced radio/TV technician for help.

**Before you begin.** Your new MyQ® serial number is located on the replacement label with your replacement logic board. You will need this new MyQ serial number to connect your opener to the network.

1. Disconnect power.

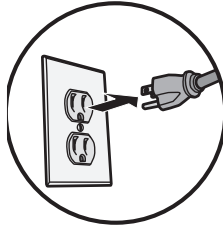

2. Open the front panel (A).

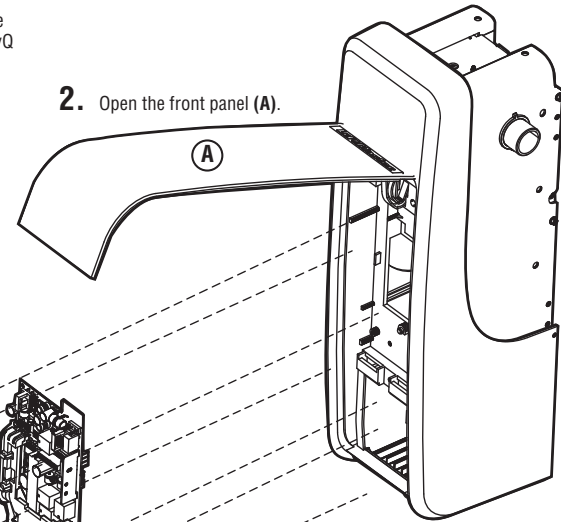

3. Remove the battery cover. Disconnect the battery. Remove the battery and set aside (B).

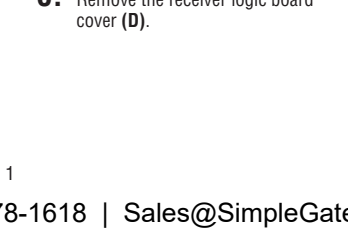
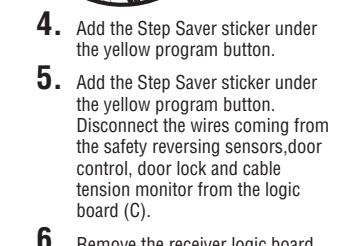
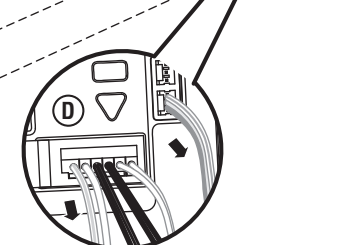
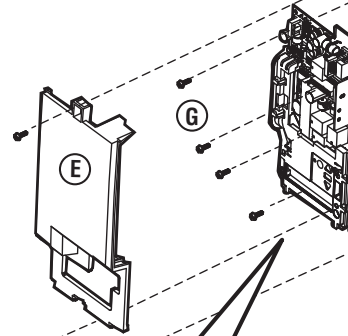
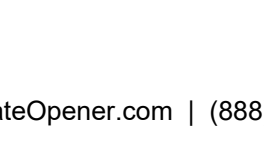
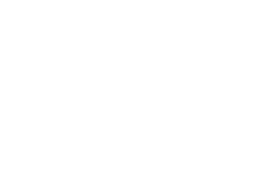
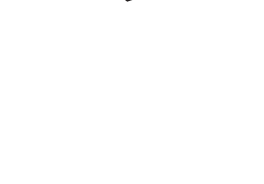
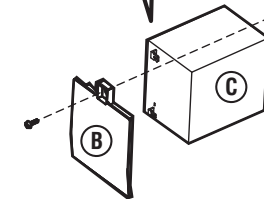
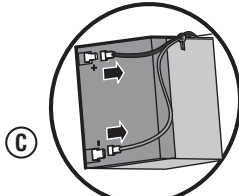

4. Add the Step Saver sticker under the yellow program button.

5. Add the Step Saver sticker under the yellow program button. Disconnect the wires coming from the safety reversing sensors, door control, door lock and cable tension monitor from the logic board (C).

6. Remove the receiver logic board cover (D).

7. Disconnect all the wiring harnesses from the logic board (E).

8. Remove the four screws securing the logic board. Remove the logic board (F), and discard.

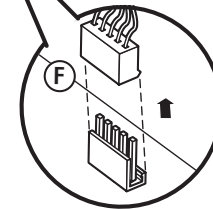

9. Install the new logic board and connect the wiring harnesses. Route the antenna through the channel in the cover.

10. Adhere the new MyQ serial number label over the original label on the logic board cover.

11. Reprogram the travel and test the safety reversal system (see pages 2 and 3).

12. Program all remote controls and keyless entries (see page 4).

13. Use the MyQ app to add the new MyQ serial number to your account.

## Adjustment Program the Travel

1. Press and hold the Adjustment Button until the UP Button begins to flash and/or a beep is heard. The Safety Reversing Sensors will be disconnected during the Program the Travel process.
2. Press and hold the UP Button until the door is in the desired UP position.
3. Once the door is in the desired UP position, press and release the Adjustment Button. The garage door opener lights will flash twice and the DOWN Button will begin to flash.
4. Press and hold the DOWN Button, until the door is in the desired DOWN position.
5. Once the door is in the desired DOWN position, press and release the Adjustment Button. The garage door opener lights will flash twice. Program the Travel is now complete. If the garage door opener lights flash 5 times, then programming has timed out and the Travel Limits have not been set. Please restart the Program the Travel process.
6. To prevent damage to vehicles, be sure fully open door provides adequate clearance.

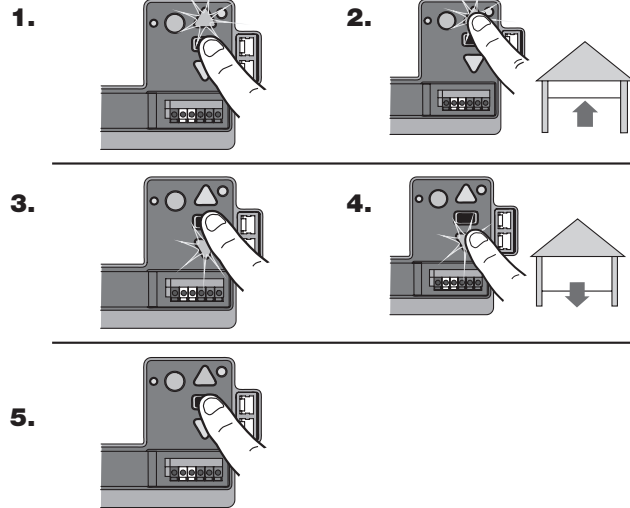
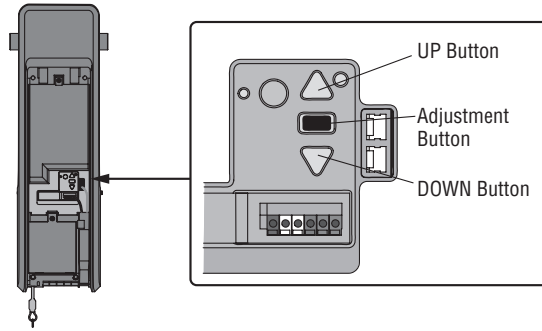

## Automatic Force Setup

Once both the up and down positions have been manually set, the Safety Reversing Sensors will reconnect and become operational. Then, the opener will enter a force-sensing operation by automatically moving the door open and close. The garage door opener will sound an audible and visual alert before automatically opening and closing the door. The garage door opener will beep three times, confirming that the Automatic Force Setup completed successfully. Adjustment is complete.

If you hear one long beep after the door attempts to move, then the Automatic Force Set Up has not completed successfully. Please start over at step 1 of Program the Travel.



## ⚠ WARNING

Without a properly installed safety reversal system, persons (particularly small children) could be SERIOUSLY INJURED or KILLED by a closing garage door.

- Incorrect adjustment of garage door travel limits will interfere with proper operation of safety reversal system.
- After ANY adjustments are made, the safety reversal system MUST be tested. Door MUST reverse on contact with 1-1/2" high (3.8 cm) object (or 2x4 laid flat) on floor.

## ⚠ CAUTION

To prevent damage to vehicles, be sure fully open door provides adequate clearance.

## Adjustment

### Test the Safety Reversal System

1. With the door fully open, place a 1-1/2" (3.8 cm) board (or a 2x4 laid flat) on the floor, centered under the garage door.
2. Press the remote control push button to close the door. The door MUST reverse when it makes contact with the board.

If the door stops but does not reverse:

1. Review the installation instructions provided to insure all steps were followed;
2. Repeat Program the Travel (see Adjustment Step 1);
3. Repeat the Safety Reversal test. If the test continues to fail, call a trained door systems technician.

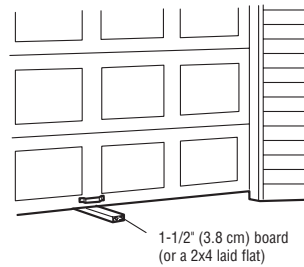

### Test the Protector System®

1. Press the remote control push button to open the door.
2. Place the opener carton in the path of the door.
3. Press the remote control push button to close the door. The door will not move more than 1".

The garage door opener will not close from a remote if the indicator light in either sensor is off (alerting you to the fact that the sensor is misaligned or obstructed).

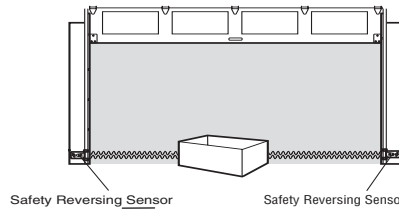

### Test Cable Tension Monitor

With the door fully closed, push on the front of the cable tension monitor. A click should be heard. If there is no click, the roller may be hitting the jamb and not allowing the switch to detect slack in the cable. Make sure the cable tension monitor is mounted flush with the wall and the roller is free from any obstructions.

If your cable tension monitor has been activated the UP and DOWN arrows will flash diagnostic code 3-5. will activate the garage door opener.

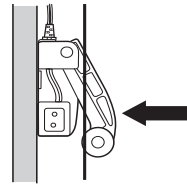

### Test the Automatic Garage Door Lock

1. With the garage door fully closed, the automatic garage door lock bolt should be protruding through the track.
2. Open the garage door. The automatic garage door lock should retract before the garage door begins to move.
3. Close the garage door. When the garage door reaches the fully closed position, the automatic garage door lock should automatically activate to secure the door.

Disengage the automatic garage door lock by sliding the manual release to the open position.

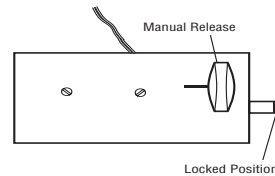

### To Open the Door Manually

Disengage any door locks before proceeding. The door should be fully closed if possible. Pull down on the emergency release handle until a click is heard from the garage door opener and lift the door manually.

To reconnect the door to the garage door opener, pull the emergency release handle straight down a second time until a click is heard from the garage door opener. The door will reconnect on the next UP or DOWN operation.

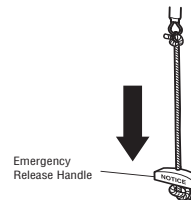

## ⚠ WARNING

Without a properly installed safety reversal system, persons (particularly small children) could be SERIOUSLY INJURED or KILLED by a closing garage door.

- Safety reversal system MUST be tested every month.
- After ANY adjustments are made, the safety reversal system MUST be tested. Door MUST reverse on contact with 1-1/2" (3.8 cm) high object (or 2x4 laid flat) on the floor.

## ⚠ WARNING

Without a properly installed safety reversing sensor, persons (particularly small children) could be SERIOUSLY INJURED or KILLED by a closing garage door.

# Programming Remote Control

Your remote control has been programmed at the factory to operate with your garage door opener. If the remote does not work or you would like to program additional devices, follow the programming steps below.

Up to 40 Security+ 2.0® remote controls can be programmed to the garage door opener. Older LiftMaster remote controls are NOT compatible. Programming can be done through the door control or the learn button on the garage door opener. To program additional accessories refer to the instructions provided with the accessory or visit LiftMaster.com. If your vehicle is equipped with a Homelink®, you may require an external adapter depending on the make, model, and year of your vehicle. Visit [www.homelink.com](http://www.homelink.com) for additional information.

## To add, reprogram, or change a 893LM remote control/877LM keyless entry pin using the door control

1. Press the navigation button below "MENU" to view the Features menu
2. Use the navigation buttons to scroll to "PROGRAM".
3. Select "REMOTE" or "KEYPAD" to program from the program menu.
4. **Remote Control:** Press the button on the remote control that you wish to operate your garage door.
5. **Keyless Entry:** Enter a 4-digit personal identification number (PIN) of your choice on the keyless entry keypad. Then press the ENTER button.

The garage door opener lights will flash (or two clicks will be heard) when the code has been programmed. Repeat the steps above for programming additional remote controls or keyless entry devices. If programming is unsuccessful, program the remote using the learn button.

1.

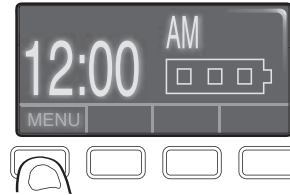

2. Press to continue

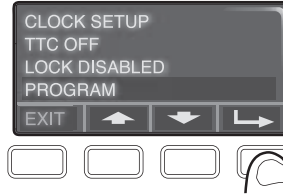

3. Press to continue



4.

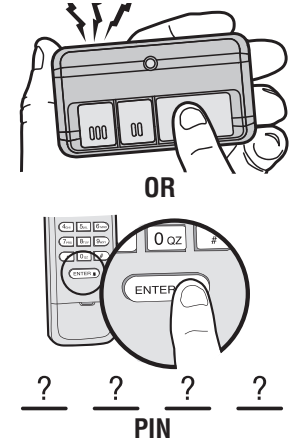

## Program a 893MAX remote control using the learn button on the garage door opener

1. Press and hold the program button on the remote control until the LED on the front of the remote control turns on.
2. Press and release the remote control button you wish to use and then press any other button to exit programming.
3. Press and release the Learn button on the garage door opener. The Learn LED will light. Within 30 seconds...
4. Press the remote control button programmed in step 2 until the garage door opener light flashes or two clicks are heard.

To program other types of remote controls or keyless entries see the instructions included with the device or visit LiftMaster.com.

## Add MyQ serial number to MyQ App

To program the Wi-Fi garage door opener to your network, refer to your owner's manual.

1.

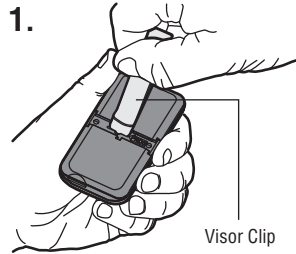

Visor Clip

2.

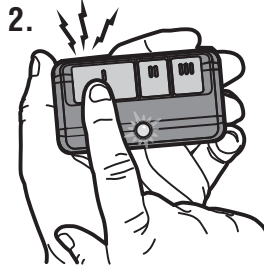

3.

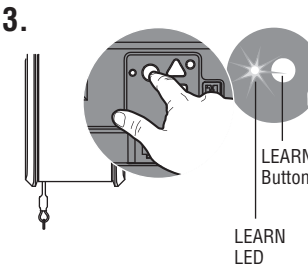

LEARN Button  
LEARN LED

4. "click" "click"

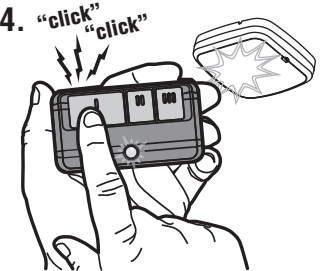

# Carte logique

## Modèle 050DCRJWFMC

### ⚠️ ⚡ AVERTISSEMENT

Pour prévenir d'éventuelles BLESSURES GRAVES ou LA MORT:

- Débrancher l'alimentation batterie et l'alimentation secteur AVANT TOUTE réparation ou maintenance.

### ⚠️ ATTENTION

Pour empêcher tout dommage à la carte logique du récepteur, NE touchez PAS au circuit imprimé de la carte logique du récepteur de remplacement durant l'installation.

Munissez-vous TOUJOURS de gants de protection et de protection pour les yeux quand vous travaillez sur une pile électrique ou sur un compartiment de batterie.



**AVERTISSEMENT :** Ce produit peut vous exposer à des produits chimiques comme le plomb, reconnu par l'État de la Californie comme cause de cancers, d'anomalies congénitales et d'autres problèmes liés à la reproduction. Pour plus d'informations, visitez [www.P65Warnings.ca.gov](http://www.P65Warnings.ca.gov)

**AVERTISSEMENT :** Cet appareil est conforme aux dispositions de la partie 15 du règlement de la FCC et de l'exemption de licence des appareils radio d'Innovation, Sciences et Développement économique Canada. L'utilisation est assujettie aux deux conditions suivantes : (1) ce dispositif ne peut causer de brouillage nuisible, et (2) ce dispositif doit accepter tout brouillage reçu, y compris tout brouillage pouvant causer un fonctionnement indésirable.

Tout changement ou modification non expressément approuvés par la partie responsable de la conformité pourrait annuler l'autorité de l'utilisateur d'utiliser l'équipement.

Cet appareil doit être installé de manière à laisser une distance d'au moins 20 cm (8 po) entre celui-ci et l'utilisateur ou toute personne.

Cet appareil a été testé et déclaré conforme aux limites d'un dispositif numérique de Classe B, conformément à la partie 15 du règlement de la FCC et de la norme NMB d'Innovation, Sciences et Développement économique Canada. Ces limites ont pour but de fournir une protection raisonnable contre le brouillage nuisible dans une installation résidentielle. Cet équipement génère, utilise et peut émettre des fréquences radio et, s'il n'est pas installé et utilisé conformément aux instructions, peut causer un brouillage nuisible aux communications radio. Cependant, rien ne garantit l'absence de brouillage dans une installation particulière. Si cet équipement cause un brouillage nuisible à la réception radio ou télévisée, ce qui peut être déterminé en éteignant et en rallumant l'équipement, l'utilisateur est invité à tenter de corriger le brouillage en prenant l'une des mesures suivantes :

- Réorienter ou relocaliser l'antenne de réception.
- Augmenter la distance entre l'équipement et le récepteur.
- Connecter l'équipement dans une prise de courant sur un circuit différent de celui auquel le récepteur est branché.
- Pour obtenir de l'aide, consulter le détaillant ou un technicien radio chevronné.

**Avant de commencer.** Votre nouveau numéro de série MyQ® est situé sur l'étiquette de la carte logique de recharge. Il vous faudra le nouveau numéro de série MyQ pour connecter votre ouvre-porte de garage au réseau.

1. Débranchez l'alimentation.

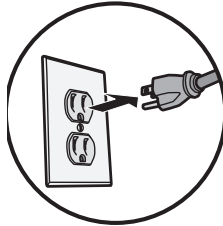

2. Ouvrez le panneau avant (A).

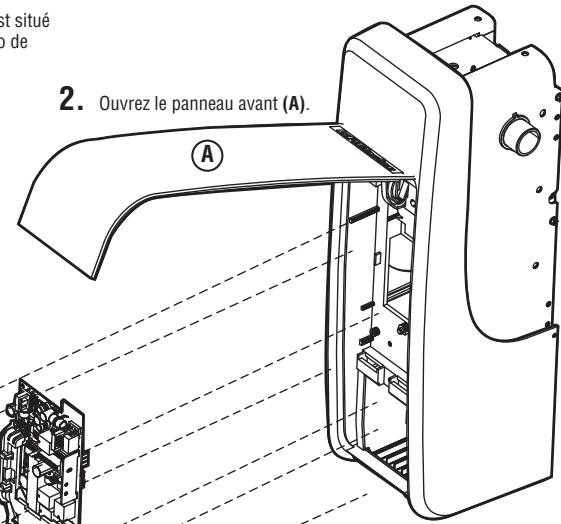

3. Enlevez le volet du compartiment des piles. Débranchez la batterie. Retirez la batterie et mettez-la de côté (B).

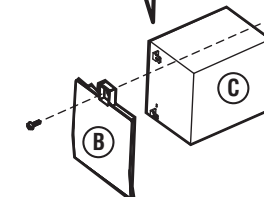
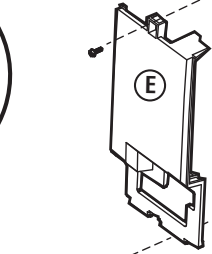
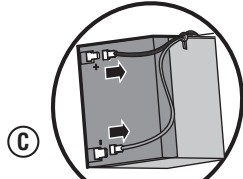

4. Ajoutez l'autocollant des étapes sur le bouton jaune programmation.

5. Ajoutez l'autocollant des étapes sur le bouton jaune programmation. Débranchez de la carte logique les fils qui arrivent des capteurs d'inversion de sécurité, de la commande de la porte, de la serrure de la porte et du moniteur de tension du câble (C).

6. Retirez le couvercle de la carte logique du récepteur (D).

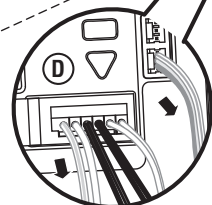

7. Débranchez tous les harnais de câbles de la carte logique (E).

8. Retirez les quatre vis qui fixent la carte logique (F), et jetez-la.

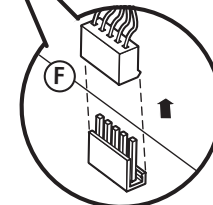

9. Installez la nouvelle carte logique et connectez les harnais de câbles. Faites passer l'antenne par le canal dans le couvercle.

10. Placez la nouvelle étiquette du numéro de série MyQ par-dessus l'étiquette d'origine sur le couvercle de la carte logique.

11. Reprogrammez les déplacements de la porte et testez le système d'inversion de sécurité (voir les pages 2 et 3).

12. Programmez toutes les commandes à distances et les entrées sans clé (voir page 4).

13. Utilisez l'application MyQ pour ajouter le nouveau numéro de série MyQ à votre compte.

## Réglage

### Programmation de la course

1. Appuyer sur le bouton de réglage et le maintenir enfoncé jusqu'à ce que le bouton « UP » commence à clignoter ou qu'un bip se fait entendre.
2. Appuyer sur le bouton « UP » et le maintenir enfoncé jusqu'à ce que la porte soit à la position d'ouverture désirée.
3. Une fois que la porte est dans la position d'ouverture désirée, appuyer sur le bouton de réglage et le relâcher. L'éclairage de l'ouvre-porte de garage clignotera deux fois et le bouton « DOWN » commencera à clignoter.
4. Appuyer sur le bouton « DOWN » et le maintenir enfoncé jusqu'à ce que la porte soit à la position de fermeture désirée.
5. Une fois que la porte est dans la position de fermeture désirée, appuyer sur le bouton de réglage et le relâcher. L'éclairage de l'ouvre-porte de garage clignotera deux fois. La programmation de la course est maintenant terminée. Si les lumières de l'ouvre-porte de garage clignotent 5 fois, le délai pour la programmation est passé et les limites de la course n'ont pas été réglées. Veuillez recommencer le processus de programmation de la course.
6. Pour éviter des dommages aux véhicules s'assurer que la porte ouverte au complet fournit assez de dégagement.

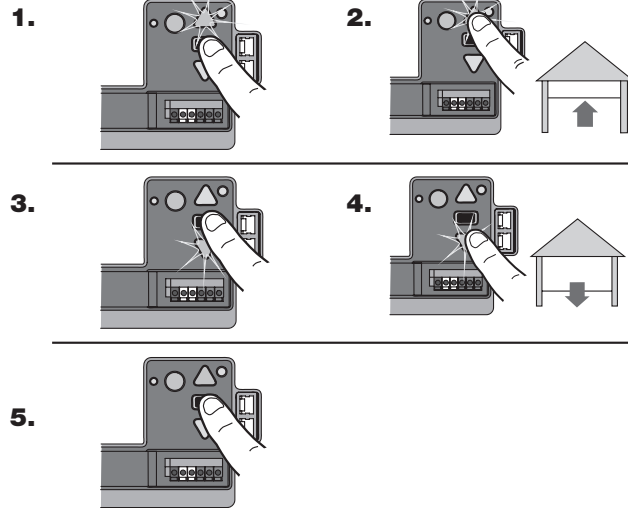
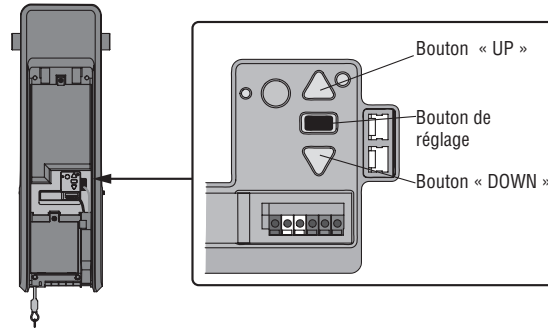

### Réglage automatique de la force

Lorsque la position ouverte et la position fermée sont réglées manuellement, les capteurs d'inversion de sécurité fonctionneront. L'ouvre-porte entrera un fonctionnement de capteur de force en ouvrant et fermant la porte automatiquement. Avant d'ouvrir et de fermer la porte automatiquement, l'ouvre-porte de garage émettra une alerte audible et visible. L'ouvre-porte de garage émettra trois bips pour confirmer que le réglage automatique de la force est terminé et réussi. L'ajustement est terminé.

Si vous entendez un long bip lorsque la porte essaie de bouger, alors le réglage automatique de la force n'a pas réussi. Veuillez recommencer l'étape 1 Programmation de la course.

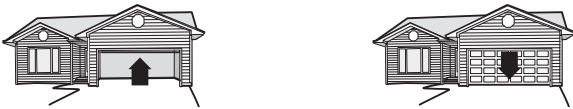

## ⚠ AVERTISSEMENT

Sans un système d'inversion de sécurité bien installé, des personnes (plus particulièrement les petits enfants) pourraient être GRIEVEMENT BLESSÉES ou TUÉES par une porte de garage qui se referme :

- Un réglage erroné des courses de la porte de garage gênera un fonctionnement approprié du système d'inversion de sécurité.
- Après avoir effectué QUELQUE réglage que ce soit, on DOIT faire l'essai du système d'inversion de sécurité. La porte de garage DOIT remonter au contact d'un objet d'une hauteur de 3,8 cm (1-1/2 po) (ou un 2 x 4 posé à plat) du sol.

## ⚠ ATTENTION

Pour prévenir les dommages aux véhicules, s'assurer que la porte entièrement ouverte offre un dégagement suffisant.

## Réglage

### Essai du système d'inversion de sécurité

1. La porte étant entièrement ouverte, placer une planche de 3,8 cm (1-1/2 po) d'épaisseur (ou un 2 x 4 à plat) sur le plancher, centrée sous la porte de garage.
2. Appuyer sur le bouton-poussoir de la télécommande pour fermer la porte. La porte DOIT remonter quand elle entre en contact avec la planche.

Si la porte arrête sa course, mais ne l'inverse pas :

1. Revoir les instructions d'installation fournies pour s'assurer que toutes les étapes ont été suivies.
2. Répéter la méthode de programmation de la course (voir Réglage, étape 1).
3. Répéter le test d'inversion de sécurité. Si l'essai échoue encore, appeler un technicien formé en systèmes de porte.

### Essai du Protector System®

1. Appuyer sur le bouton-poussoir de la télécommande pour ouvrir la porte.
2. Ouvrir la porte. Placer un obstacle dans la trajectoire de la porte en mouvement.
3. Appuyer sur le bouton-poussoir de la télécommande pour fermer la porte. La porte ne se déplacera pas plus de 2,5 cm (1 po) et l'éclairage de l'ouvre-porte de garage clignotera 10 fois.

Si l'essai échoue encore, appeler un technicien formé en systèmes de porte. L'ouvre-porte de garage ne se fermera pas à l'aide d'une télécommande si le témoin DEL d'un des deux capteurs d'inversion est éteint (ce qui avertit que le détecteur est mal aligné ou obstrué).

### Testez le moniteur de tension de câble

La porte étant complètement fermée, appuyez sur l'avant du moniteur de tension de câble. Un clic devrait être entendu. S'il n'y a pas de clic, il se peut que le rouleau heurte le montant et ne permette pas à l'interrupteur de détecter s'il y a du jeu dans le câble. Assurez-vous que le moniteur de tension de câble est monté au ras du mur et que le rouleau est libre de toute obstruction.

Si le moniteur de tension de câble a été activé les flèches vers le haut et vers le bas clignoteront le code de diagnostic 3-5 l'ouvre-porte de garage s'activera.

### Effectuez un test de la serrure automatique de porte de garage

1. Lorsque la porte de garage est complètement fermée, le pêne du verrou automatique de porte de garage doit dépasser du rail.
2. Ouvrez la porte de garage. La serrure automatique de la porte de garage devrait se désengager avant que la porte de garage commence à bouger.
3. Fermez la porte du garage. Lorsque la porte de garage atteint la position complètement fermée, la serrure automatique de la porte de garage devrait s'activer automatiquement pour verrouiller la porte.

Désengagez le verrouillage automatique de la porte de garage en faisant glisser le déclencheur manuel en position ouverte.

### Pour ouvrir la porte manuellement

Désengagez les verrous de la porte avant de procéder. Si possible, la porte devrait être fermée complètement. Tirez vers le bas sur la poignée de déverrouillage d'urgence jusqu'à ce que vous entendiez un clic de l'ouvre-porte de garage et soulevez la porte manuellement.

Pour reconnecter la porte à l'ouvre-porte de garage, tirez la poignée de déverrouillage d'urgence vers le bas une deuxième fois jusqu'à ce qu'un clic se fasse entendre. La porte se reconnectera lors de la prochaine ouverture ou fermeture.

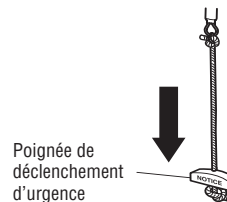
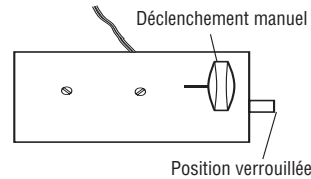
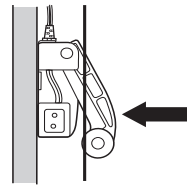
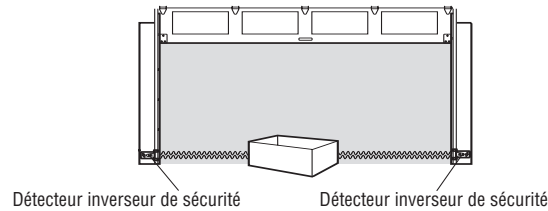
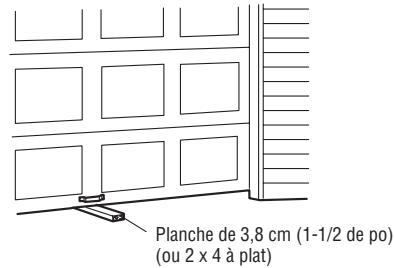

## AVERTISSEMENT

Sans un système d'inversion de sécurité bien installé, des personnes (plus particulièrement les petits enfants) pourraient être GRIÈVEMENT BLESSÉES ou TUÉES par une porte de garage qui se referme.

- On DOIT procéder à une vérification mensuelle du système d'inversion de sécurité.
- Après avoir effectué QUELQUE réglage que ce soit, on DOIT faire l'essai du système d'inversion de sécurité. La porte de garage DOIT remonter au contact d'un objet d'une hauteur de 3,8 cm (1-1/2 po) (ou un 2 x 4 posé à plat) du sol.

## AVERTISSEMENT

Sans un système d'inversion de sécurité bien installé, des personnes (plus particulièrement les petits enfants) pourraient être GRIÈVEMENT BLESSÉES ou TUÉES par une porte de garage qui se referme.

## Programmation Télécommande

Votre télécommande a été programmée en usine pour faire fonctionner votre ouvre-porte de garage. Si la télécommande ne fonctionne pas ou si l'on souhaite programmer des dispositifs supplémentaires, suivre les étapes de programmation ci-dessous.

Jusqu'à 40 télécommandes Security+ 2.0® peuvent être programmées à l'ouvre-porte de garage. Les télécommandes LiftMaster plus anciennes ne sont PAS compatibles. La programmation peut être réalisée par le biais de la commande de porte ou du bouton d'apprentissage de l'ouvre-porte de garage. Pour programmer des accessoires supplémentaires, consultez les instructions qui accompagnent l'accessoire en question ou allez sur [LiftMaster.com](http://LiftMaster.com). Si votre véhicule est équipé du système Homelink®, un adaptateur externe peut être nécessaire selon la marque et l'année-modèle de votre véhicule. Aller sur [www.homelink.com](http://www.homelink.com) pour de l'information supplémentaire.

### Pour ajouter, reprogrammer ou modifier un NIP de télécommande 893LM ou de dispositif d'entrée sans clé 877LM à l'aide de la commande de porte

1. Appuyez sur la touche de navigation sous « MENU » pour afficher le menu Features (fonctions).
2. Servez-vous des touches de navigation pour naviguer jusqu'à « PROGRAM ».
3. Sélectionner « REMOTE » (télécommande) ou « KEYPAD » (pavé) pour programmer à partir du menu.
4. **Télécommande** : Appuyer sur le bouton de la télécommande qui fera fonctionner votre porte de garage.
5. **Clavier sans fil** : Introduire un numéro d'identification personnelle (NIP) à quatre chiffres de son choix sur le pavé numérique. Appuyer ensuite sur le bouton ENTER (entrée).

L'éclairage de l'ouvre-porte de garage clignote (ou deux déclics se font entendre) une fois que le code a été programmé. Répétez les étapes ci-dessus pour la programmation des télécommandes supplémentaires ou des dispositifs d'émetteur mural à code. Si la programmation échoue, programmer la télécommande en utilisant le bouton d'apprentissage (Learn).

### Programmation d'une télécommande 893MAX à l'aide du bouton d'apprentissage de l'ouvre-porte de garage

1. Pour passer en mode de programmation, appuyer sur le bouton « Program » jusqu'à ce que le voyant DEL sur la partie frontale de la télécommande s'allume.
2. Enfoncer et relâcher le bouton de la télécommande qui sera utilisé, puis appuyer sur n'importe quel bouton pour quitter le mode de programmation.
3. Appuyer sur le bouton « Learn » de l'ouvre-porte de garage, puis le relâcher. Le voyant DEL « Learn » s'allume. Dans un délai de 30 secondes...
4. Enfoncer le bouton de la télécommande programmé à l'étape 2 jusqu'à ce que l'éclairage de l'ouvre-porte de garage clignote ou que deux clics se fassent entendre.

Pour programmer d'autres types de télécommandes ou d'émetteurs à code, voir les instructions fournies avec l'appareil ou aller à [LiftMaster.com](http://LiftMaster.com).

### Ajouter un numéro de série MyQ à l'application MyQ

Pour programmer l'ouvre-porte de garage Wi-Fi à votre réseau, consulter votre manuel du propriétaire.

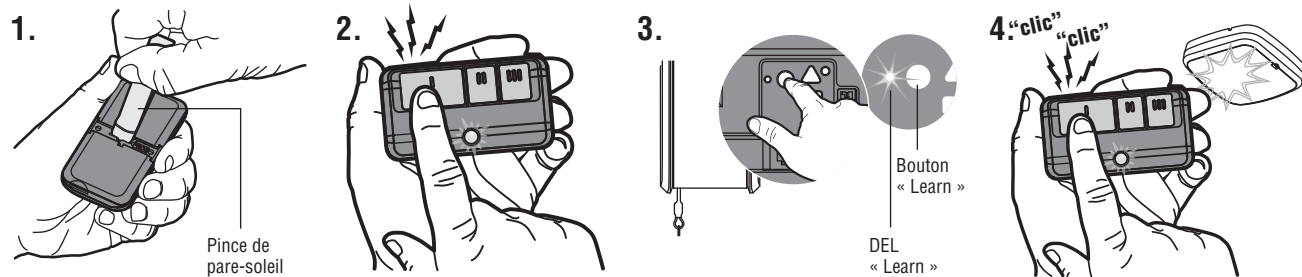
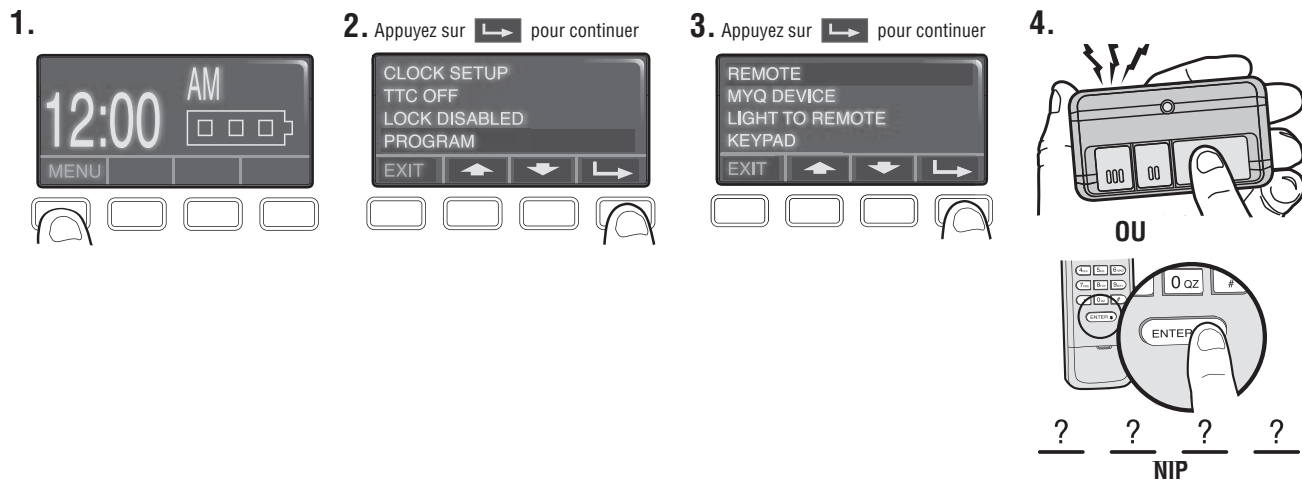



# Tarjeta Lógica

## Modelo 050DCRJWFMC

### ⚠️ ⚡ ADVERTENCIA

Para evitar la posibilidad de LESIONES GRAVES o INCLUSO LA MUERTE:

- Desconecte TODA la corriente eléctrica y de la batería ANTES de realizar cualquier servicio o mantenimiento.

### ⚠️ PRECAUCIÓN

Para evitar que se dañe la tarjeta lógica/el receptor, NO toque la tarjeta de circuito impresa de la tarjeta lógica/del receptor de reemplazo durante la instalación.

SIEMPRE uso los guantes protectores y protección ocular cuando cambiar la batería o trabajando cerca el compartimiento de la batería.



**ADVERTENCIA:** Este producto puede exponerle a productos químicos (incluido el plomo), que a consideración del estado de California causan cáncer, defectos congénitos u otros daños reproductivos. Para más información, visite [www.P65Warnings.ca.gov](http://www.P65Warnings.ca.gov)

**ADVERTENCIA:** Este dispositivo cumple con la Parte 15 de la reglamentación de la FCC y los estándares RSS exentos de licencia de Industry Canada. La operación está sujeta a las dos condiciones siguientes: (1) este dispositivo no puede causar interferencia perjudicial, y (2) este dispositivo debe aceptar cualquier interferencia recibida, incluyendo la interferencia que puede causar una operación no deseable.

Cualquier cambio o modificación no expresamente aprobada por la parte responsable del cumplimiento podría anular la autoridad del usuario para operar el equipo.

Instalar este dispositivo de manera que quede una distancia mínima de 20 cm (8 pulg.) entre el dispositivo y los usuarios/transeúntes.

Este equipo ha sido verificado y cumple con los límites para un dispositivo digital de Clase B, conforme con la Parte 15 de las normas de la FCC y el estándar ICES de Industry Canada. Estos límites se establecen para brindar un nivel razonable de protección contra interferencias perjudiciales en instalaciones residenciales. Este equipo genera, usa y puede emitir energía de radiofrecuencia. Si no se instala y utiliza de acuerdo con las instrucciones podrá causar interferencia con comunicaciones radiales. Aun así, no hay garantía de que no se produzcan interferencias en una instalación particular. Si este equipo produce interferencia en la recepción de radio o televisión, lo cual puede determinarse apagando y encendiendo la unidad, el usuario debe tratar de corregir el problema por medio de lo siguiente:

- Volver a orientar o reubicar la antena receptora.
- Aumentar la distancia entre el equipo y el receptor.
- Conectar el equipo en una salida de un circuito distinto del circuito al que está conectado el receptor.
- Consultar con el distribuidor o con un técnico de radio/TV experimentado para pedir ayuda.

**Antes de empezar.** Su nuevo número de serie de MyQ® está ubicado en la etiqueta de reemplazo con su tablero lógico de reemplazo. Necesitará este número de serie de MyQ para conectar su abre-puertas a la red.

1. Desconecte la alimentación.

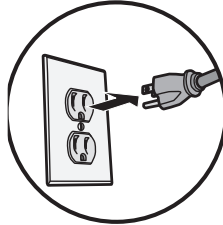

3. Quite la cubierta de las pilas. Desconecte la batería. Extraiga la batería y déjela a un lado (B).

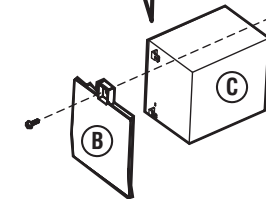
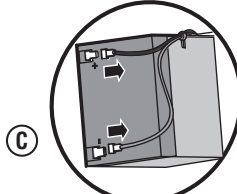

2. Abra el panel frontal (A).

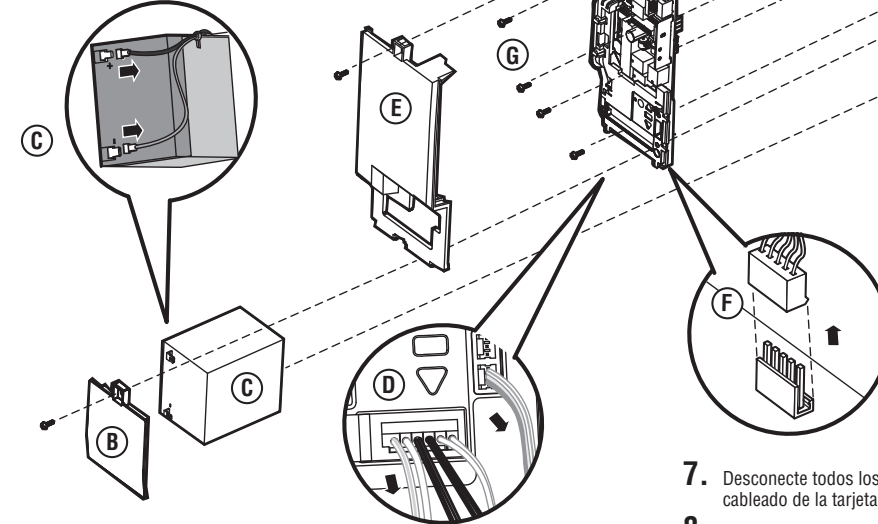
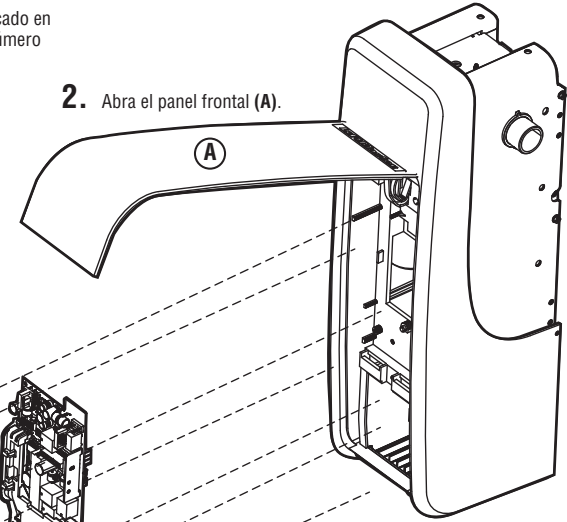

4. Añada la pegatina Step Saver debajo del botón de programación amarillo.
5. Añada la pegatina Step Saver debajo del botón de programación amarillo. Desconecte los cables procedentes de los sensores de inversión de seguridad, del control de la puerta, de la traba de la puerta y del monitor de tensión del cable de la tarjeta lógica (C).
6. Quite la cubierta de la tarjeta lógica del receptor (D).

7. Desconecte todos los arneses de cableado de la tarjeta lógica (E).
8. Retire los cuatro tornillos que fijan la tarjeta lógica (F) y descártela.

9. Instale la nueva tarjeta lógica y conecte los arneses de cableado. Pase la antena por el canal de la cubierta.
10. Pegue la nueva etiqueta con el número de serie de myQ sobre la etiqueta original en la cubierta de la tarjeta lógica.
11. Reprograme el recorrido y pruebe el sistema de inversión de seguridad (consulte las páginas 3 y 4).
12. Programe todos los controles remotos y los ingresos sin llave (consulte la página 4).
13. Use la aplicación myQ para añadir un nuevo número de serie de myQ en su cuenta.

## Ajustes

### Programación del recorrido

1. Presione y mantenga presionado el botón de Ajuste hasta que el botón ARRIBA (UP) empiece a parpadear y/o se escuche una señal sonora. Los sensores de seguridad de reversa se desconectarán durante el proceso de la programación del recorrido.
2. Presione y mantenga presionado el botón ARRIBA (UP) hasta que la puerta se encuentre en la posición deseada.
3. Una vez que la puerta esté en la posición deseada, presione y suelte el botón de Ajuste. Las luces del abre-puertas de garaje parpadearán dos veces y el botón ABAJO (DOWN) comenzará a parpadear.
4. Presione y mantenga presionado el botón ABAJO (DOWN) hasta que la puerta se encuentre en la posición deseada.
5. Una vez que la puerta esté en la posición deseada, presione y suelte el botón de Ajuste. Las luces del operador de puerta parpadearán dos veces. Ya se completó la programación del recorrido. Si las luces del operador de puerta parpadean cinco veces, significa que se excedió el tiempo asignado para la programación y que los límites de desplazamiento no se establecieron. Reinicie el proceso de la programación del recorrido.
6. Para evitar daños a los vehículos, asegúrese de que la puerta completamente abierta proporcione un espacio libre adecuado.

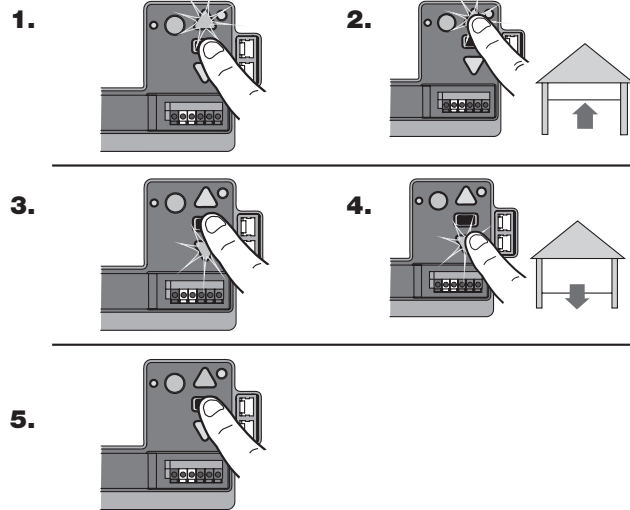
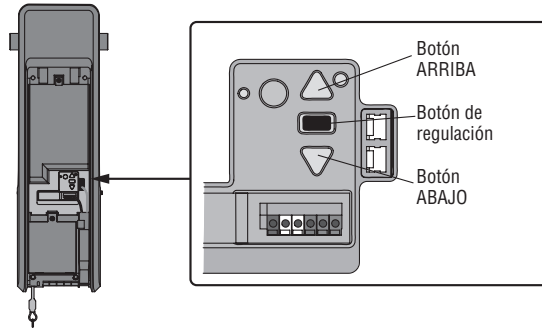

### Configuración automática de la fuerza

Una vez que las posiciones de up (arriba) y down (abajo) se hayan establecido manualmente, los sensores de seguridad de reversa volverán a conectarse y a funcionar. Luego, el operador entrará en una operación de detección de fuerza al mover automáticamente la puerta para abrirla y cerrarla. El operador de puerta emitirá una alerta sonora y visual antes de abrir y cerrar la puerta automáticamente. El operador de puerta emitirá tres pitidos para confirmar que el ajuste de fuerza automático se completó con éxito. El Ajuste se completó.

Si escucha un pitido largo después de que la puerta intente moverse, entonces la configuración automática de la fuerza no se completó con éxito. Comience de nuevo desde el paso 1 de la programación del recorrido.



## ADVERTENCIA

Si el sistema de auto-reversa de seguridad no se ha instalado debidamente, las personas (y los niños pequeños en particular) podrían sufrir LESIONES GRAVES O INCLUSO LA MUERTE cuando se cierre la puerta del garaje.

- El ajuste incorrecto de los límites del recorrido de la puerta del garaje habrá de interferir con la operación adecuada del sistema de auto-reversa de seguridad.
- Después de llevar a cabo cualquier ajuste, SE DEBE probar el sistema de reversa de seguridad. La puerta DEBE retroceder al entrar en contacto con un objeto de 3.8 cm (1 1/2 de pulg.) de altura (o de 5 x 10 cm [2 x 4 pulg.] acostado en el piso).

## PRECAUCIÓN

Para evitar que los vehículos sufran daños, de que cuando la puerta esté completamente abierta quede suficiente espacio asegúrese.

## Ajustes

### Prueba del sistema de reversa de seguridad

1. Con la puerta completamente abierta, coloque una tabla de 3.8 cm (1 1/2 de pulg.) de altura (o de 5 x 10 cm [2 x 4 pulg.] acostada en el piso), centrada abajo de la puerta del garaje.
2. Opere la puerta en la dirección hacia abajo. La puerta DEBERÁ entrar en reversa automáticamente al hacer contacto con la obstrucción.

Si la puerta se detiene pero no retrocede:

1. Revise las instrucciones de instalación provistas para asegurar que se hayan seguido todos los pasos.
2. Repita la Programación del recorrido (vea Ajustes, paso 1).
3. Repita la prueba de Reversa de seguridad. Si al abre-puertas continúa sin revertir la dirección, llame a un técnico profesional para solucionar el problema.

### Pruebe el Protector System®

1. Oprima el botón del control remoto para abrir la puerta.
2. Abra la puerta. Coloque una obstrucción en el paso de la puerta.
3. Presione el botón pulsador del control remoto para cerrar la puerta. La puerta no se moverá más de 2.5 cm (una pulgada), y las luces del abrepuertas de garaje parpadearán 10 veces.

El abre-puertas de garaje no se cerrará mediante un control remoto si el DEL del sensor de reversa de seguridad está apagado (alertándolo de que el sensor está mal alineado o obstruido).

### Probar el monitor de tensión del cable

Con la puerta completamente cerrada, empuje la parte frontal del monitor de tensión del cable. Debería oírse un clic. Si no hay un clic, es posible que el rodillo esté chocando con el marco, sin permitir que el interruptor detecte holgura en el cable. Asegúrese de que el monitor de tensión del cable quede montado a ras con la pared y que el rodillo quede libre de cualquier tipo de obstrucciones.

Si se activó el monitor de tensión del cable, las flechas UP y DOWN parpadearán el código de diagnóstico 3-5 y se activará el abrepuertas de garaje.

### Probar la cerradura automática para puertas de garaje

1. Con la puerta de garaje completamente cerrada, el pestillo de la cerradura automática de la puerta debe sobresalir por la guía.
2. Abrir la puerta de garaje. La cerradura automática de la puerta del garaje debe retraerse antes de que la puerta del garaje comience a moverse.
3. Cerrar la puerta del garaje. Al alcanzar la posición de cierre total, la cerradura automática de la puerta del garaje debería activarse automáticamente para asegurar la puerta.

Desactive la cerradura automática de la puerta del garaje deslizando el desbloqueo manual a la posición de abierto.

### Abrir la puerta manualmente

Desbloquee las trabas de las puertas antes de proceder. La puerta debe estar completamente cerrada si es posible. Tire de la manija de liberación de emergencia hasta oír un clic proveniente del abrepuertas de garaje y levante la puerta manualmente.

Para volver a conectar la puerta al abrepuertas de garaje, tire de la manija de liberación de emergencia hacia abajo por segunda vez hasta que se oiga un clic proveniente del abrepuertas de garaje. La puerta se reconectará en la próxima operación de movimiento de SUBIDA o BAJADA.

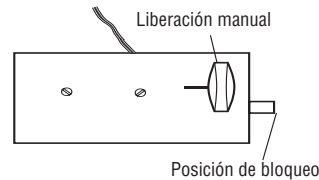
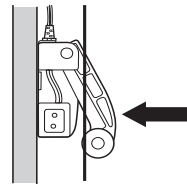
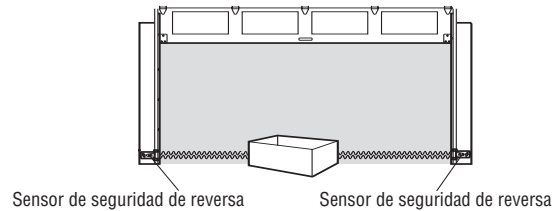
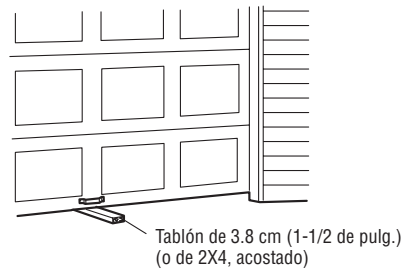

## ⚠️ ⚡ ADVERTENCIA

Si el sistema de auto-reversa de seguridad no se ha instalado debidamente, las personas (y los niños pequeños en particular) podrían sufrir LESIONES GRAVES O INCLUSO LA MUERTE cuando se cierre la puerta del garaje.

- El sistema de reversa de seguridad SE DEBE probar cada mes.
- Después de llevar a cabo CUALQUIER ajuste, SE DEBE probar el sistema de reversa de seguridad. La puerta DEBE retroceder al entrar en contacto con un objeto de 3.8 cm (1 1/2 de pulg.) de altura (o de 5 x 10 cm [2 x 4 pulg.] acostado en el piso).

## ⚠️ ⚡ ADVERTENCIA

Si un sensor de reversa de seguridad no se ha instalado adecuadamente, las personas (y los niños pequeños en particular) podrían sufrir LESIONES GRAVES o incluso MORIR al cerrar la puerta del garaje.

## Programación Control remoto

Su control remoto ha sido programado en la fábrica para funcionar con su abre-puertas de garaje. Si el control remoto no funciona y desea programar dispositivos adicionales, siga los pasos de programación que se muestran a continuación.

Hasta 40 controles remotos de Security+ 2.0® pueden programarse en el abre-puertas de garaje. Los controles remotos LiftMaster más antiguos NO son compatibles. La programación puede realizarse a través del control de la puerta o el botón de aprendizaje del abre-puertas de garaje. Para programar accesorios adicionales consulte las instrucciones provistas con el accesorio o visite LiftMaster.com. Si su vehículo está equipado con un Homelink®, puede necesitar un adaptador externo según la marca, modelo y año de su vehículo. Visite [www.homelink.com](http://www.homelink.com) para obtener información adicional.

### Para agregar, reprogramar o cambiar la clave de un control remoto 893LM/llave digital 877LM con el control de la puerta

1. Pulsar el botón de navegación debajo de "MENU" para ver el menú de funciones.
2. Usar los botones de navegación para desplazarse hasta "PROGRAM".
3. Seleccionar "REMOTE" o "KEYPAD" para programar desde el menú de programación.
4. **Control remoto:** Oprimir el botón del control remoto con el cual desea comandar la puerta.
5. **Llave digital:** Escribir un número de cuatro dígitos (PIN) como código personal de uso del teclado digital de acceso. Pulsar el botón ENTER.

Las luces del abre-puerta se encenderán intermitentemente (o se escucharán dos clic) cuando el código quede programado. Repetir los pasos anteriores para programar otros controles remoto o teclados digitales de acceso. Si no puede programar, uso el botón de Aprendizaje para programar el control remoto.

1.

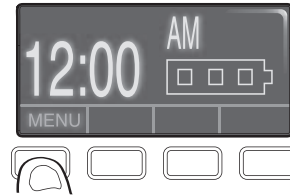

2. Oprima para continuar

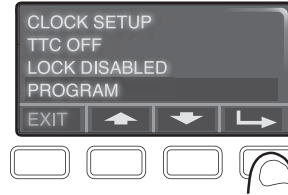

3. Oprima para continuar



4.

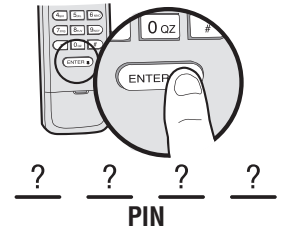
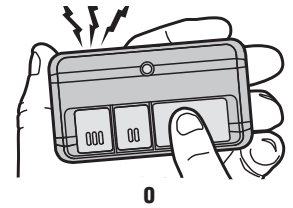

### Programar un control remoto 893MAX usando el botón de aprendizaje en el abre-puertas de garaje

1. Para activar el modo de programación pulsar el botón Programar hasta que el LED frontal del control remoto se encienda.
2. Presione y suelte el botón del control remoto que desea usar y luego presione cualquier otro botón para salir de la programación.
3. Pulsar y soltar el botón "Learn" del abre-puerta. Se encenderá el LED de "Learn". Dentro de los siguientes 30 segundos...
4. Pulsar el botón programado en el paso 2 del control remoto hasta que las luces del abre-puerta parpadeen o se escuchen dos sonidos.

Para programar otros tipos de controles remotos o llaves digitales, consulte las instrucciones que se incluyen con el dispositivo o visite LiftMaster.com.

Para programar otros tipos de controles remotos o llaves digitales, consulte las instrucciones que se incluyen con el dispositivo o visite LiftMaster.com.

1.



2.

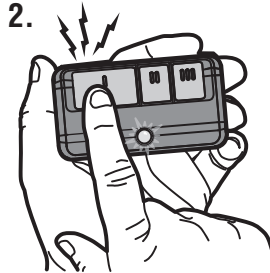

3.

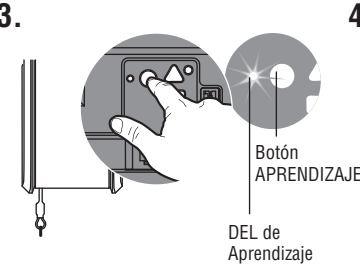

4. "chasquido" "chasquido"



### Agregar el número de serie de MyQ a la aplicación MyQ

Para programar el abre-puertas de garaje con Wi-Fi a su red, consulte el manual de usuario.