

12V Replacement Motor

Model 041D1624-2

WARNING

To prevent possible SERIOUS INJURY or DEATH:

- Disconnect ALL electric and battery power BEFORE performing ANY service or maintenance.

CAUTION

To prevent damage to the receiver logic board, DO NOT touch printed circuit board of replacement receiver logic board during installation. ALWAYS wear protective gloves and eye protection when changing the battery or working around the battery compartment.



WARNING: This product can expose you to chemicals including lead, which are known to the State of California to cause cancer or birth defects or other reproductive harm. For more information go to www.P65Warnings.ca.gov

Specifications

Volts 120 Vac - 60 Hz, Only
Current 1.5 AMP
Rated Load 385 in/ lb./sec.

Included Items

Motor and Bracket Assembly (1)

1. Disconnect power.

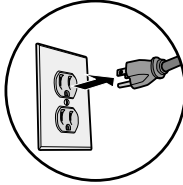

2. Open the front panel (A).

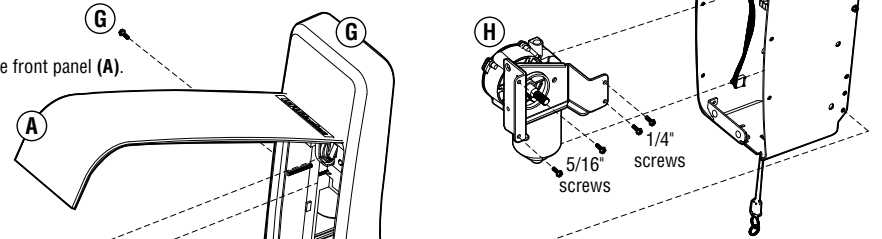

3. Remove the battery cover. Disconnect the battery (if applicable). Remove the battery and set aside (B).

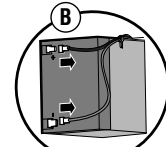

4. Label wires for reinstallation. Disconnect the wires from the quick connect terminals (C).

NOTE: If there is a resistor located on the green wire traps, do not remove.

5. Remove the receiver logic board cover (D).

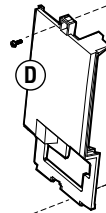

6. Unplug the wire harnesses from the receiver logic board (E).

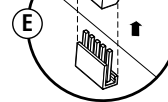

7. Remove the four screws securing the receiver logic board, remove and discard (F).

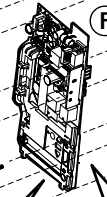

8. Remove the four screws securing the cover to the chassis (G).

9. Remove wires from the motor bracket. Remove the E-Clip and push clevis pin down, then remove the 4 screws (5/16\"/>

10. Lift motor bracket up and off of the clevis pin, remove chain from motor sprocket and discard motor.

11. Reinstall new motor, ensure chain is on unit sprocket, place chain over motor sprocket, push clevis pin into place, install C-clip. Fasten motor down with 4 screws.

12. Reinstall the cover. Verify that the tabs in the cover align with the holes in the top of the chassis. Route the wire harnesses and wires through the cover (G).

13. Install the receiver logic board and connect the wire harnesses. Ensure the wire harnesses are connected properly. Route the antenna through the channel in the cover. Install receiver logic board cover.

14. Reconnect the wires to the quick connect terminals (C).

15. Install the battery (if applicable) and connect the battery connectors. Install the battery cover.

16. Reconnect power.

Refer to your manual to reset your travel and force settings.

Moteur de recharge de 12 V

Modèle 041D1624-2

AVERTISSEMENT

Pour prévenir d'éventuelles BLESSURES GRAVES ou LA MORT:

- Débrancher l'alimentation batterie et l'alimentation secteur AVANT TOUTE réparation ou maintenance.

ATTENTION

Pour empêcher tout dommage à la carte logique du récepteur, NE touchez PAS au circuit imprimé de la carte logique du récepteur de remplacement durant l'installation.

Munissez-vous TOUJOURS de gants de protection et de protection pour les yeux quand vous travaillez sur une pile électrique ou sur un compartiment de batterie.



AVERTISSEMENT : Ce produit peut vous exposer à des produits chimiques comme le plomb, reconnu par l'État de la Californie comme cause de cancers, d'anomalies congénitales et d'autres problèmes liés à la reproduction. Pour plus d'informations, visitez www.P65Warnings.ca.gov

Données techniques

Volts 120 Vca - 60 Hz, seulement
Courant 1.5 AMP
Performance homologuée 385 po/livre/s.

Articles inclus

Assemblage du moteur et du support (1)

1. Débrancher l'alimentation électrique.

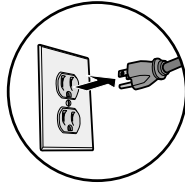

2. Ouvrir le panneau avant (A).

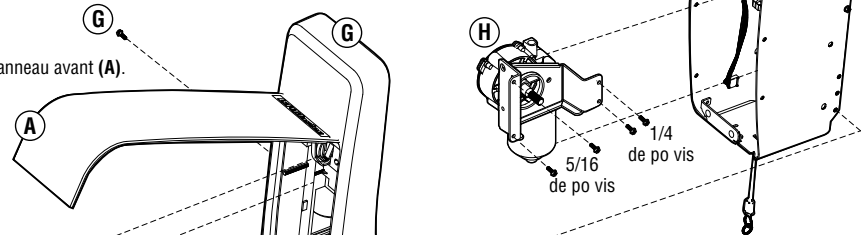

3. Remettre en place le couvercle de la batterie. Déconnecter la batterie (s'il y a lieu). Enlever la batterie et la mettre de côté (B).

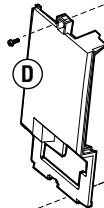
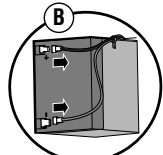

8. Enlever les quatre vis qui retiennent le couvercle du châssis (G).

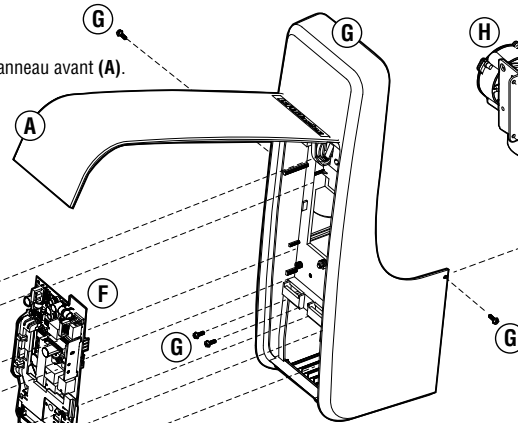

9. Enlever les fils du support du moteur. Enlever l'agrafe en E et pousser l'axe de chape vers le bas, puis enlever les quatre vis (5/16 de po et 1/4 de po) qui retiennent le moteur en place (H).

10. Lever le support du moteur vers le haut et hors de l'axe de chape, enlever la chaîne de la poulie du moteur et jeter le moteur.

11. Installer le moteur neuf, s'assurer que la chaîne sur la poulie, placer la chaîne par-dessus la poulie, pousser l'axe de chape en place et installer l'agrafe en C. Fixer le moteur en place avec les quatre vis.

12. Reposer le couvercle. Vérifier que les pattes dans le couvercle s'alignent sur les orifices sur le dessus du châssis. Acheminer les faisceaux et les fils par le couvercle (G).

13. Installer la carte logique du récepteur et connecter les faisceaux de fils. S'assurer que les faisceaux de fils sont connectés correctement. Réinstaller la carte logique et connecter les faisceaux de câblage. Installer le couvercle de la carte logique du récepteur.

14. Raccorder les fils aux bornes à raccordement rapide (C).

15. Installer la batterie (s'il y a lieu) et connecter les connecteurs de la batterie. Remettre en place le couvercle de la batterie.

16. Reconnecter l'alimentation.

Consulter le manuel pour réinitialiser les paramètres de course et de force.

4. Étiqueter les fils pour la réinstallation. Raccorder les fils aux bornes à raccordement rapide (C).

REMARQUE : Si une résistance est située sur les trappes de fil vert, ne pas l'enlever.

5. Enlever le couvercle de la carte logique du récepteur (D).

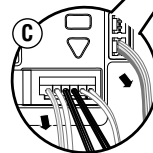

6. Déconnecter les faisceaux de fils de la carte logique du récepteur (E).

7. Enlever les quatre fils qui retiennent la carte logique du récepteur, enlever la carte logique et la jeter (F).

Motor de reemplazo de 12 V

Modelo 041D1624-2

⚠️ ADVERTENCIA

Para evitar la posibilidad de LESIONES GRAVES o INCLUSO LA MUERTE:

- Desconecte TODA la corriente eléctrica y de la batería ANTES de realizar cualquier servicio o mantenimiento.

PRECAUCIÓN

Para evitar que se dañe la tarjeta lógica/el receptor, NO toque la tarjeta de circuito impresa de la tarjeta lógica/del receptor de reemplazo durante la instalación.

SIEMPRE uso los guantes protectores y protección ocular cuando cambiar la batería o trabajando cerca el compartimiento de la batería.



ADVERTENCIA: Este producto puede exponerle a productos químicos (incluido el plomo), que a consideración del estado de California causan cáncer, defectos congénitos u otros daños reproductivos. Para más información, visite www.P65Warnings.ca.gov

Especificaciones

Voltio.120 V c.a. - 60 Hz, únicamente
Corriente. 1.5 AMP
Carga Clasificada.385 pulg./lib./seg.

Elementos que se incluyen

Ensamblaje de la ménsula y del motor (1)

1. Desconecte la energía eléctrica.

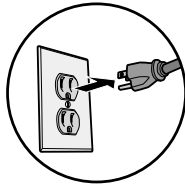

2. Abra el panel frontal (A).

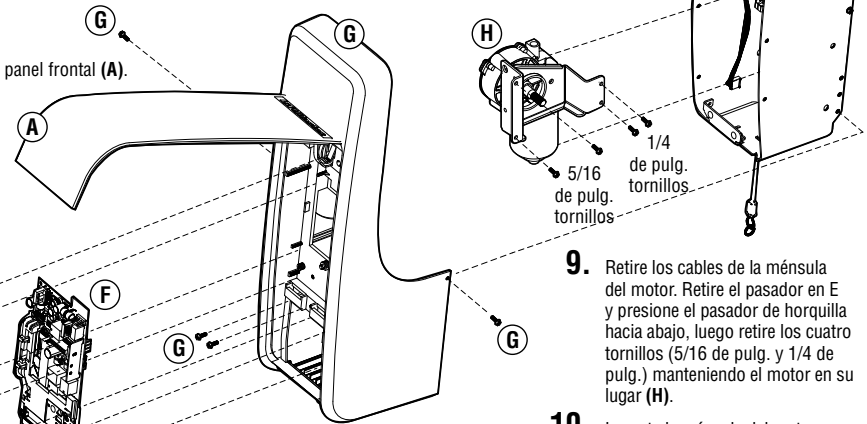

3. Retire la cubierta de la batería. Desconecte la batería (si corresponde). Retire la batería y colóquela a un costado (B).

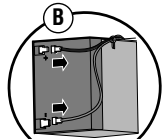

8. Retire los cuatro tornillos que sujetan la cubierta al chasis (G).

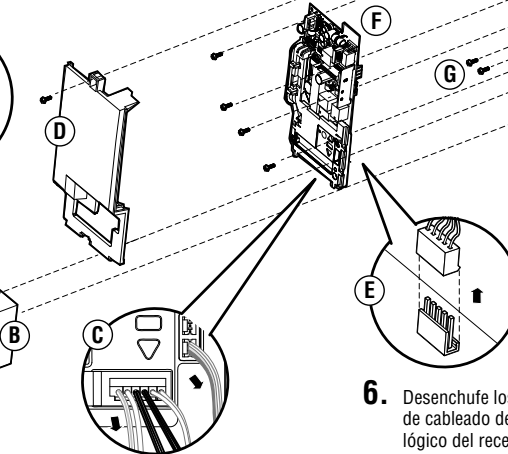

4. Etiquete los cables para la reinstalación. Desconecte los cables de los terminales de conexión rápida (C).

NOTA: Si hay un resistor ubicado en las trampas de alambre verde, no lo retire.

5. Retire la cubierta del tablero lógico del receptor (D).

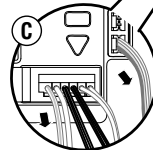

6. Desenchufe los arneses de cableado del tablero lógico del receptor (E).

7. Retire los cuatro tornillos que aseguran el tablero lógico del receptor, retírelo (F).

9. Retire los cables de la ménsula del motor. Retire el pasador en E y presione el pasador de horquilla hacia abajo. Luego retire los cuatro tornillos (5/16 de pulg. y 1/4 de pulg.) manteniendo el motor en su lugar (H).

10. Levante la ménsula del motor y sáquela del pasador de horquilla, retire la cadena del portacadena del motor y deseche el motor.

11. Vuelva a instalar el nuevo motor, asegúrese de que la cadena esté en el portacadena de la unidad, coloque la cadena en el pasador de horquilla e introdúzcala en su lugar, instale el pasador en C. Fije el motor hacia abajo con cuatro tornillos.

12. Vuelva a colocar la cubierta. Verifique que las lengüetas de la cubierta estén alineadas con los orificios de la parte superior del chasis. Tienda los cables y los arneses del cableado a través de la cubierta (G).

13. Instale el tablero lógico del receptor y conecte los arneses de cableado. Asegúrese de que los arneses de cableado estén correctamente conectados. Coloque la antena por el canal en la cubierta. Instale la cubierta del tablero lógico del receptor.

14. Vuelva a conectar los cables a los terminales de conexión rápida (C).

15. Instale la batería (si corresponde) y conecte los conectores de esta. Instale la cubierta de la batería.

16. Vuelva a conectar la energía. Consulte el manual para reiniciar la configuración de fuerza y desplazamiento.

