

Travel Module Replacement Kit

Model 041B8861

⚠️ WARNING

To prevent possible SERIOUS INJURY or DEATH:

- Disconnect ALL electric and battery power BEFORE performing ANY service or maintenance.

CAUTION

To prevent damage to the receiver/logic board, DO NOT touch printed circuit board of replacement receiver/logic board during installation. ALWAYS wear protective gloves and eye protection when changing the battery or working around the battery compartment.



WARNING: This product can expose you to chemicals including lead, which are known to the State of California to cause cancer or birth defects or other reproductive harm. For more information go to www.P65Warnings.ca.gov

Specifications

Volts 120 Vac - 60 Hz, Only
 Current 1.5 AMP
 Rated Load 385 in/ lb./sec.

Included Items

- Travel Module (1)
- Screws (2)
- Wire Harness (2)
- 10" for non-Wi-Fi Units
- 16" for Wi-Fi Units

Use the appropriate wire harness, referencing the existing harness for correct length.

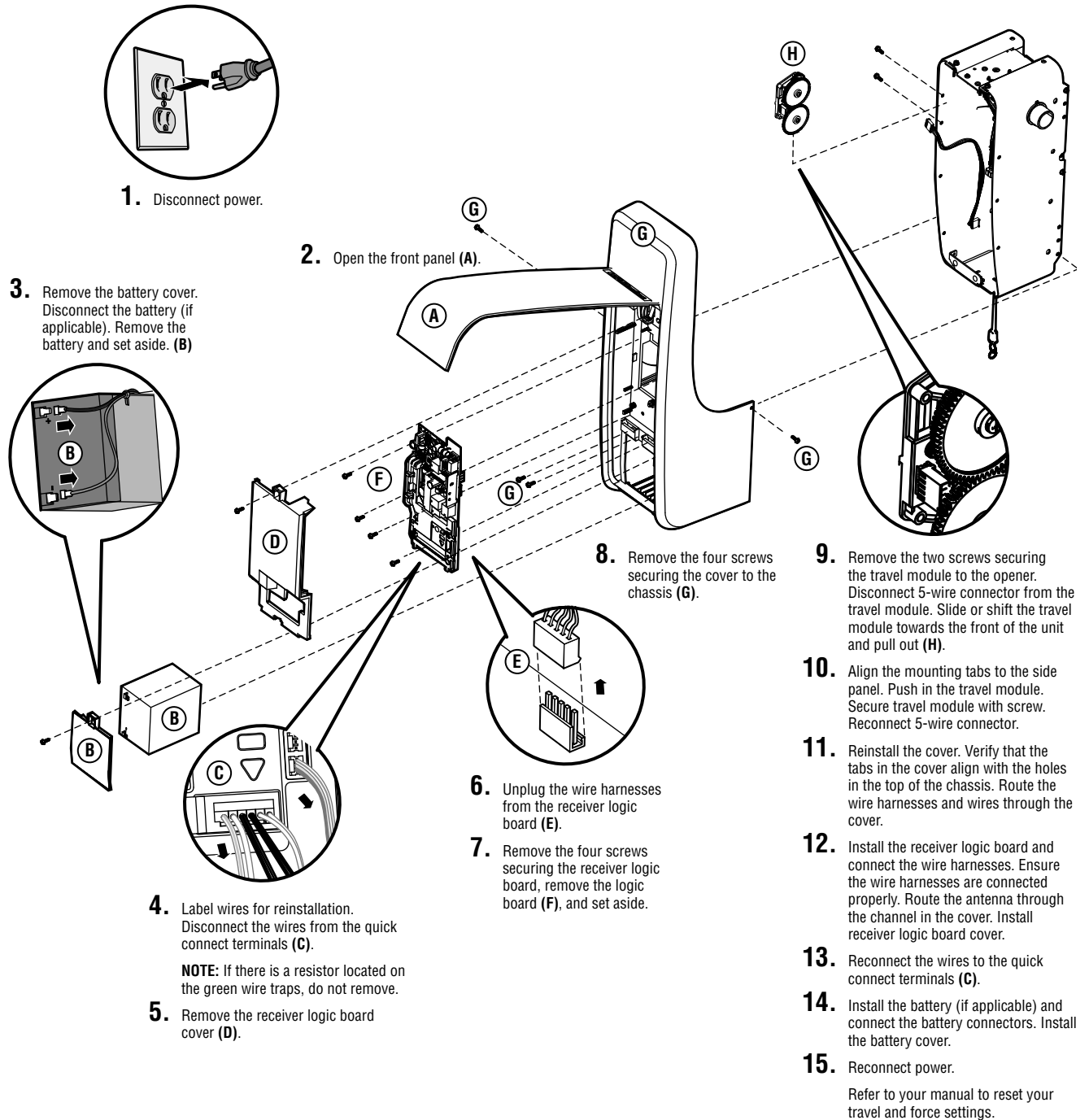

Trousse de remplacement de module de course

Modèle 041B8861

AVERTISSEMENT

Pour éviter des BLESSURES GRAVES, VOIRE MORTELLES :

- Débrancher TOUTE alimentation électrique et la batterie AVANT d'effectuer TOUT entretien ou TOUTE intervention.

ATTENTION

Pour empêcher tout dommage à la carte logique/au récepteur, NE PAS toucher le circuit imprimé du récepteur/de la carte logique de remplacement durant l'installation.

Porter TOUJOURS des gants de protection et des lunettes de sécurité lors du remplacement de la batterie ou d'une intervention à proximité du compartiment de la batterie.



AVERTISSEMENT : Ce produit peut vous exposer à des produits chimiques comme le plomb, reconnu par l'État de la Californie comme cause de cancers, d'anomalies congénitales et d'autres problèmes liés à la reproduction. Pour plus d'informations, visitez www.P65Warnings.ca.gov

Caractéristiques techniques

V 120 V c. a. - 60 Hz, uniquement
Courant 1,5 A
Charge nominale 385 po/lb/s

Articles inclus

Module de course (1)
Vis (2)
Faisceau de fils (2)
- 25,4 cm (10 po) pour unités sans Wi-Fi
- 40,6 cm (16 po) pour unités avec Wi-Fi
Utiliser le faisceau de fils approprié en comparant sa longueur au faisceau existant.

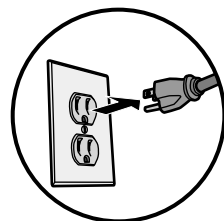

1. Déconnecter l'alimentation.

3. Remettre en place le couvercle de la batterie. Déconnecter la batterie (s'il y a lieu). Enlever la batterie et la mettre de côté (B).

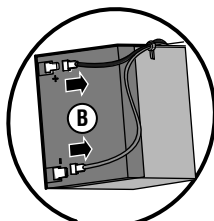

2. Ouvrir le panneau avant (A).

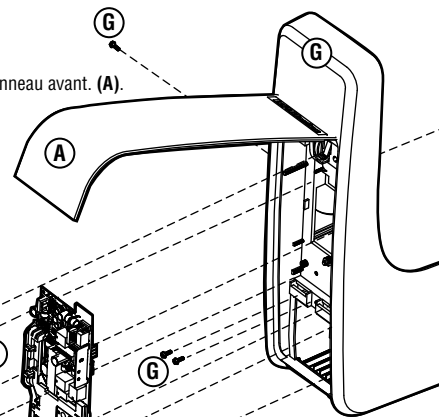

8. Enlever les quatre vis qui retiennent le couvercle au châssis (G).

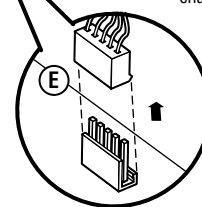

9. Retirer les deux vis retenant le module de course à l'ouvre-porte. Déconnecter le faisceau à cinq fils du module de course. Glisser ou déplacer le module de course vers l'avant de l'unité et l'extraire en tirant (H).

10. Aligner les onglets de montage sur le panneau latéral. Enfoncer le module de course. Fixer le module de course avec la vis. Reconnecter le connecteur à cinq fils.

11. Remettre le couvercle en place. Vérifier que les pattes dans le couvercle sont alignées sur les orifices du dessus du châssis. Acheminer les faisceaux et les fils par le couvercle.

12. Installer la carte logique du récepteur et connecter les faisceaux de fils. S'assurer que les faisceaux de fils sont connectés correctement. Réinstaller la carte logique et connecter les faisceaux de câblage. Installer le couvercle de la carte logique du récepteur.

13. Raccorder les fils aux bornes à raccordement rapide (C).

14. Installer la batterie (s'il y a lieu) et connecter les connecteurs de la batterie. Remettre en place le couvercle de la batterie.

15. Reconnecter l'alimentation.

Consulter le manuel pour réinitialiser les paramètres de course et de force.

4. Étiqueter les fils pour la réinstallation. Raccorder les fils aux bornes à raccordement rapide (C).

REMARQUE : Si une résistance est située sur les trappes de fil vert, ne pas l'enlever.

5. Enlever le couvercle de la carte logique du récepteur (D).

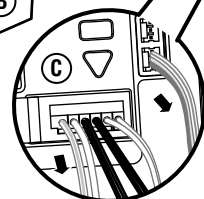

6. Déconnecter les faisceaux de fils de la carte logique du récepteur (E).

7. Enlever les quatre fils qui retiennent la carte logique du récepteur, enlever la carte logique (F) et la mettre de côté.

Juego de reemplazo del módulo de desplazamiento

Modelo 041B8861

⚠️ ⚠️ ADVERTENCIA

Para evitar posibles LESIONES GRAVES o la MUERTE:

- Desconecte TOTALMENTE la corriente eléctrica y de la batería ANTES de realizar CUALQUIER servicio o mantenimiento.

PRECAUCIÓN

Para prevenir daños en el receptor/tablero lógico, NO toque el tablero de circuito impreso de reemplazo del receptor/tablero lógico durante la instalación.



ADVERTENCIA: Este producto puede exponerle a productos químicos (incluido el plomo), que a consideración del estado de California causan cáncer, defectos congénitos u otros daños reproductivos. Para más información, visite www.P65Warnings.ca.gov

Especificaciones

Voltios..... 120 Vca - 60 Hz, solamente
Corriente..... 1.5 Amp
Carga nominal..... 385 pulg./lb/sec.

Elementos que se incluyen

Módulo de desplazamiento (1)
Tornillos (2)
Arnés de cableado (2)
- 25.4 cm (10 pulg.) para las unidades sin Wi-Fi
- 40.6 cm (16 pulg.) para las unidades con Wi-Fi
Use el arnés de cableado adecuado, tomando como referencia el arnés existente para lograr la longitud correcta.

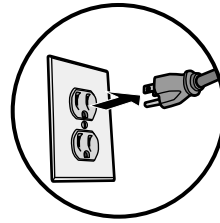

1. Desconecte la energía.

2. Abra el panel delantero (A).

3. Retire la cubierta de la batería. Desconecte la batería (si corresponde). Retire la batería y colóquela a un costado. (B)

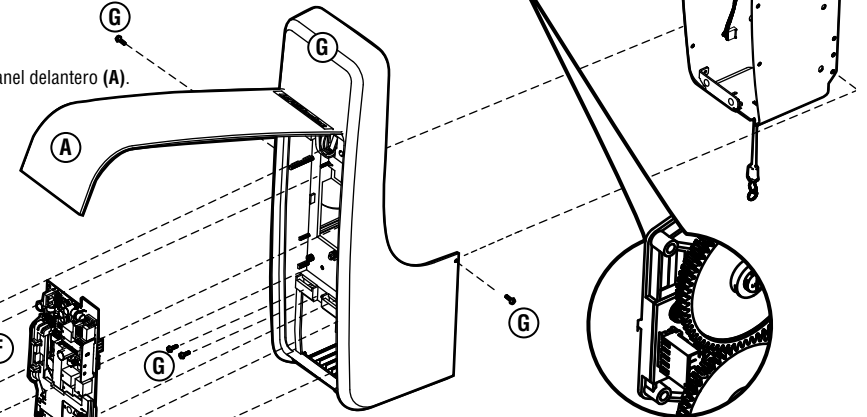
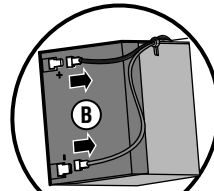

8. Retire los cuatro tornillos que sujetan la cubierta al chasis (G).

9. Retire los dos tornillos que sujetan el módulo de desplazamiento al abrepuertas. Deslice o mueva el módulo de desplazamiento hacia el frente de la unidad y jale hacia afuera (H).

10. Alinee las lengüetas de montaje al panel lateral. Introduzca el módulo de desplazamiento. Asegure el módulo de desplazamiento con tornillos. Vuelva a colocar el conector de 5 cables.

11. Volver a colocar la tapa. Verifique que las lengüetas en la cubierta queden alineadas con los orificios en la parte superior del chasis. Coloque los arneses de cableado y los cables a través de la cubierta.

12. Instale el tablero lógico del receptor y conecte los arneses de cableado. Asegúrese de que los arneses de cableado estén correctamente conectados. Coloque la antena por el canal en la cubierta. Instale la cubierta del tablero lógico del receptor.

13. Vuelva a conectar los cables a los terminales de conexión rápida (C).

14. Instale la batería (si corresponde) y conecte los conectores de esta. Instale la cubierta de la batería.

15. Reconecte la energía.

Consulte el manual para reiniciar la configuración de fuerza y desplazamiento.

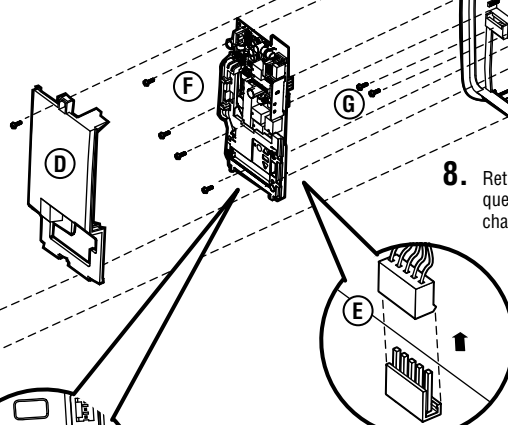

4. Etiquete los cables para la reinstalación. Desconecte los cables de los terminales de conexión rápida (C).

NOTA: Si hay un resistor ubicado en las trampas de alambre verde, no lo retire.

5. Retire la cubierta del tablero lógico del receptor (D).

6. Desenchufe los arneses de cableado del tablero lógico del receptor (E).

7. Retire los cuatro tornillos que aseguran el tablero lógico del receptor, retírelo (F) y colóquelo a un costado.

